

GRATZ & BÖHM NACHZÄHLERSCHIEBER MIT BEIDSEITIGEM INNENGEWINDE PN 16, TYP 125 / M-1“

Artikel Nummer 4.07

Technische Daten:

- ÖVGW Reg. Nr. 1.127
- Gehäuse und Oberteil aus Messing
- Niro-Stahlspindel
- O-Ring Spindelabdichtung
- Weichdichtendes Absperrelement
- Spielfreie Sechskant-Keilführung
- Voller Durchgang
- Mit Handrad
- Mit ¼“ Entleerungsventil

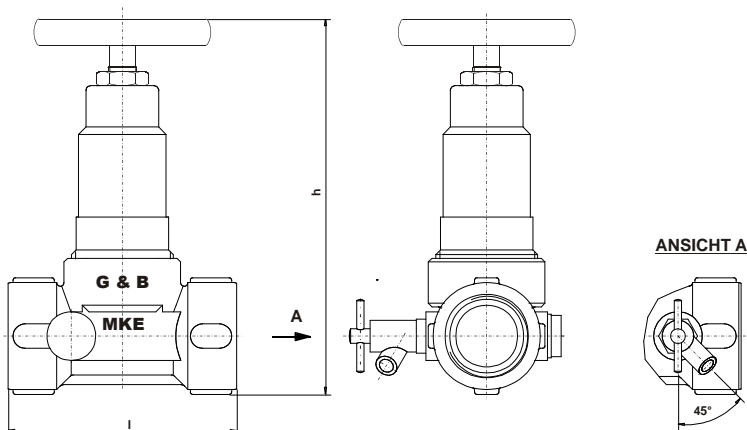

Artikel Nummer	DN mm	l mm	h mm	kg
4.07.000025.16	1"	94	155	1,1

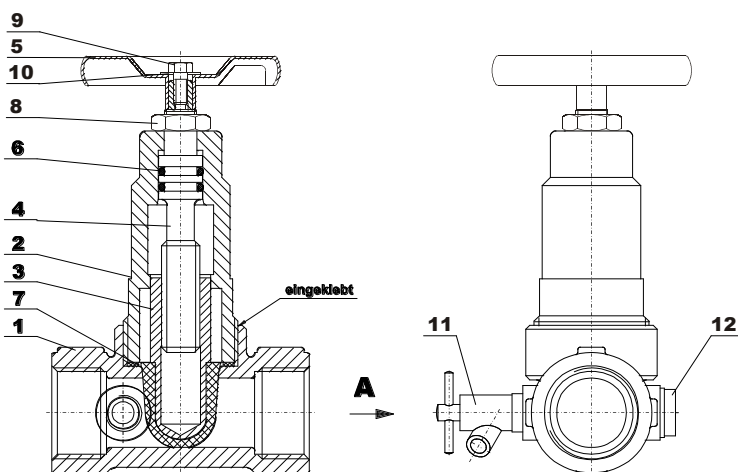

Pos.	Benennung	Material
1	Gehäuse	CW 617/N
2	Oberteil	CW 617/N
3	Ventilkegel	CW 617/N/NBR
4	Spindel	1.4104
5	Handrad	St37.2 pulverbesch.
6	O-Ring	NBR 70 Shore
7	Flachdichtung	C4400
8	Sechskantmutter	CW 617/N
9	Sechskantschraube	A2
10	U-Scheibe	A2
11	Entleerungsventil	CW 617/N
12	Stopfen	CW 617/N