

## FROSCHKLAPPE MIT FLANSCHANSCHLUSS PN10

Artikel Nummer 10.06

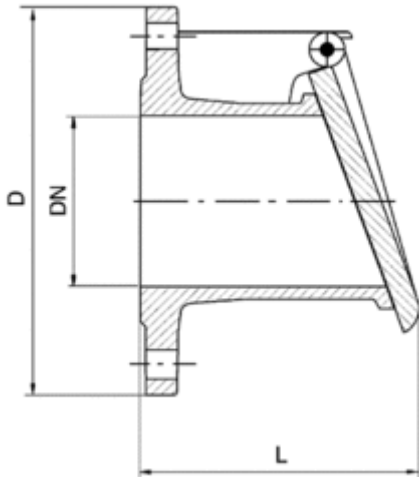

Artikel Nummer	DN	ØD	L	kg
10.06.000050.10	50	165	160	5,0
10.06.000065.10	65	185	170	6,0
10.06.000080.10	80	200	180	8,0
10.06.000100.10	100	220	185	10,0
10.06.000125.10	125	250	200	13,0
10.06.000150.10	150	285	210	17,0
10.06.000200.10	200	340	220	25,0
10.06.000250.10	250	395	245	42,0
10.06.000300.10	300	455	255	54,0
10.06.000350.10	350	505	330	85,0
10.06.000400.10	400	565	390	117,0

Flanschanschlußmaße nach DIN EN 1092-2  
Werkstoff: GG25, innen und außen EWS beschichtet  
Bolzen: Rostfreier Stahl X15Cr13  
Dichtung: Gummi

### Achtung!

Bohrbilder, größer DN 150 ändern sich bei Druckstufe PN 16!